

ALLE AFMETINGEN EN DOORRIJHOOGTES  
ZIJN STEEDS OP AANVRAAG,  
ONGEACHT DE VERMELDE AFMETINGEN  
IN DEZE TECHNISCHE FICHE

## Elektrische Vorkheftrucks 2.5 t



**IFOY AWARD**

forklift truck  
of the year 2014

**TRAIKO<sup>80</sup>**



**TOYOTA**

MATERIAL HANDLING

# Elektrische Vorkheftrucks 2.5 t

Specificaties					8FBMKT25
Kenmerken	1.1	Fabrikant			TOYOTA
	1.2	Type			8FBMKT25
	1.3	Aandrijving			Elektro
	1.4	Besturing			Zittend
	1.5	Hefvermogen	Q	kg	2500
	1.6	Bij lastzwaartepunt	c	mm	500
	1.8	Lastafstand	x	mm	420
	1.9	Wielbasis	y	mm	1575
Gewicht	2.1	Eigen gewicht		kg	4553
	2.2	Asbelasting met last voor/achter		kg	6201/852
	2.3	Asbelasting zonder last voor/achter		kg	2241/2312
Wielen en banden	3.1	Banden - Lucht (P), Volrubber (SE), Cushion (R)			SE
	3.2	Bandenmaat voor			23x9-10
	3.3	Bandenmaat achter			18x7-8
	3.5	Wielen, aantal voor/achter (x = aangedreven)			2x/2
	3.6	Spoorbreedte voor	b <sub>10</sub>	mm	986
	3.7	Spoorbreedte achter	b <sub>11</sub>	mm	940
	Afmetingen	4.1	Neiging mast/voorover/achterover	$\alpha/\beta$	deg
4.2		Bouwhoogte, mast ingeschoven	h <sub>1</sub>	mm	2235
4.3		Vrije heffing	h <sub>2</sub>	mm	120
4.4		Hefbeweging	h <sub>3</sub>	mm	3300
		Hefhoogte	h <sub>23</sub>	mm	3340
4.5		Hoogte, mast in hoogste stand	h <sub>4</sub>	mm	3999
4.7		Hoogte beschermdak (cabine)	h <sub>6</sub>	mm	2215
4.8		Zithoogte	h <sub>7</sub>	mm	1143
4.12		Hoogte trekpen	h <sub>10</sub>	mm	500
4.19		Totale lengte	l <sub>1</sub>	mm	3284
4.20		Lengte incl. vorkrug	l <sub>2</sub>	mm	2284
4.21		Totale breedte	b <sub>1</sub>	mm	1195
4.22		Vorkafmetingen	s/e/l	mm	40/100/1000
4.23		Vorkenbord DIN 15173, klasse/type A, B			IIA
4.24		Breedte vorkenbord	b <sub>3</sub>	mm	1070
4.31		Bodemvrijheid belast, onderkant mast	m <sub>1</sub>	mm	95
4.32	Bodemvrijheid midden wielbasis	m <sub>2</sub>	mm	127	
4.33	Gangpadbreedte bij pallets 1000 x 1200 dwars	A <sub>st</sub>	mm	3625	
4.34	Gangpadbreedte bij pallets 800 x 1200 langs	A <sub>st</sub>	mm	3823	
4.35	Draaistraal	W <sub>a</sub>	mm	2003	
4.36	Binnenstraal	b <sub>13</sub>	mm	518	
Prestaties	5.1	Rijsnelheid met/zonder last		km/h	19/20
	5.2	Hefsnelheid met/zonder last		m/s	0,46/0,63
	5.3	Daalsnelheid met/zonder last		m/s	0,56/0,48
	5.5	Trekkracht met/zonder last		N	8900
	5.6	Maximale trekkracht met/zonder last		N	19000
	5.7	Klimvermogen met/zonder last		%	16/28
	5.8	Maximaal klimvermogen met/zonder last		%	25/29
	5.9	Versnellingsstijd, met/zonder last		s	4,5/4,2
	5.10	Bedrijfsrem			Mechanisch/hydraulische
	Motor	6.1	Rijmotorvermogen S2 60 min		kW
6.2		Pompmotorvermogen bij S3 15%		kW	25,5
6.3		Batterij volgens DIN 43531/35/36 A, B, C, nee			43536 A
6.4		Batterijspanning/batterijcapaciteit K <sub>s</sub>		V/Ah	80/560
6.5		Batterijgewicht		kg	1558
Andere	8.1	Aandrijving			AC
	8.2	Werkdruk voor aanbouwapparatuur		bar	160
	8.3	Olie voor aanbouwapparatuur		l/min	40
	8.4	Geluidsniveau op oorhoogte chauffeur, soort EN 12 053		dB(A)	68,8

De prestaties en afmetingen van de truck zijn gebaseerd op nominale waarden. Hierop zijn enige afwijkingen mogelijk. De producten van Toyota en de technische gegevens van de producten kunnen zonder voorafgaand bericht worden gewijzigd.

# Mastspecificaties en restcapaciteit

Model			V					FV				FW				FSV					FSW						
8FBMKT25	Hefhoogte	$h_{23}$	3040	3340	3740	4040	4540	3040	3340	3740	4040	3040	3340	3740	4040	4340	4740	5040	5540	6040	6540	4400	4740	5040	5540	6040	6540
	Hefbeweging	$h_3$	3000	3300	3700	4000	4500	3000	3300	3700	4000	3000	3300	3700	4000	4300	4700	5000	5500	6000	6500	4360	4700	5000	5500	6000	6500
	Masthoogte, mast ingeschoven	$h_1$	2135	2235	2585	2835	3085	2135	2235	2585	2835	2135	2255	2505	2655	2135	2235	2395	2585	2835	3085	2085	2205	2305	2505	2655	2855
	Masthoogte, mast in hoogste stand <sup>1)</sup>	$h_4$	3699	3999	4399	4699	5199	3674	3974	4374	4674	3595	3895	4365	4605	4999	5399	5699	6199	6699	7199	4965	5305	5605	6105	6605	7105
	Masthoogte, mast in hoogste stand <sup>2)</sup>	$h_4$	4200	4500	4900	5200	5700	4200	4500	4900	5200	4200	4500	4900	5200	5500	5900	6200	6700	7200	7700	5560	5900	6200	6700	7200	7700
	Vrije heffing, zonder lastrek	$h_2$	120	120	120	120	120	1511	1611	1961	2211	1540	1660	1840	2050	1476	1576	1736	1926	2176	2426	1480	1600	1700	1900	2050	2250
Vrije heffing, met lastrek	$h_2$	120	120	120	120	120	985	1085	1435	1685	935	1055	1305	1455	975	1075	1235	1425	1675	1925	885	1005	1105	1305	1455	1655	

1) Zonder lastrek.

2) Met lastrek; Hoogte standaard lastrek is 1200 mm.

Volrubberbanden			V					FV				FW				FSV					FSW						
8FBMKT25	Neighoek, voorw.	deg	4,5	4,5	4,5	4,5	4,5	4,5	4,5	4,5	4,5	4,5	4,5	4,5	4,5	4,5	4,5	4,5	4,5	4,5	4,5	4,5	4,5	4,5	4,5	4,5	4,5
	Neighoek, achterw.	deg	8	8	8	8	6	8	8	8	8	8	8	8	8	6	6	6	6	6	6	6	6	6	6	6	6
	Hefvermogen op 500 mm LC	kg	2500	2500	2500	2500	2500	2500	2500	2500	2500	2500	2500	2500	2500	2480	2420	2380	2080	1660	1400	2480	2420	2380	2080	1660	1400

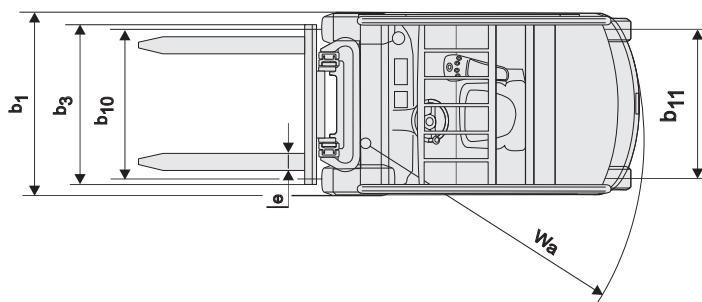
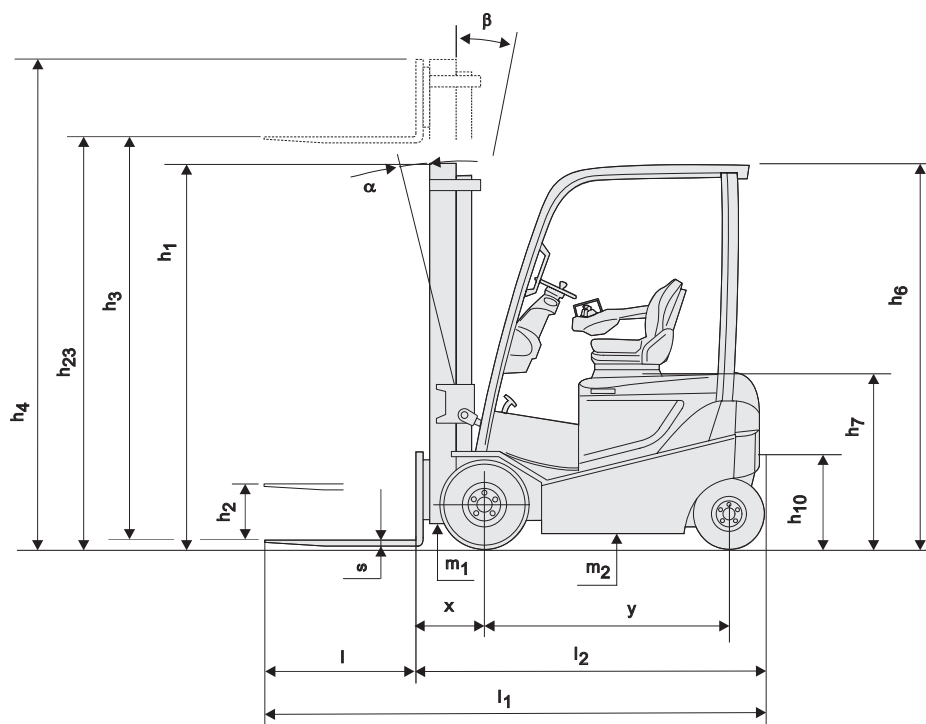

## Standaard uitrusting:

- Toyota SAS (Systeem van Actieve Stabiliteit)
- Toyota AC Krachtbron
- Toyota ORS stoel (Operator Restraint System)
- Aan stoel gemonteerde armsteun met minilevers
- Doorkijkmast (Hefhoogte: 3300 mm)
- Lange vorken [Lengte: 1000 mm (8FBM(K)T20-45), 1200 mm (8FBMT50)]
- Vorkenbord [Breedte: 1070 mm (8FBM(K)T20-35), 1170 mm (8FBMT40-50)]
- Lastbeschermerk (Hoogte: 1200 mm)
- 3<sup>e</sup> Stuurventiel
- Natte schijfremmen
- Breed rempedaal
- Volrubberbanden
- Volledig hydraulische stuurbekrachtiging
- Digitaal multifunctioneel display
- Verstelbare stuurkolom met geheugen
- Noodstopknop geïntegreerd in armsteun

The logo for HERMANS HEFTRUCKS is displayed within a rectangular box. The word "HERMANS" is written in a large, bold, grey sans-serif font. Below it, the word "HEFTRUCKS" is written in a smaller, bold, red sans-serif font. A red horizontal line is positioned under the "HEFTRUCKS" text, extending from the left side of the word.

**TOYOTA**

MATERIAL HANDLING