

ALLE AFMETINGEN EN DOORRIJHOOGTES
ZIJN STEEDS OP AANVRAAG,
ONGEACHT DE VERMELDE AFMETINGEN
IN DEZE TECHNISCHE FICHE

Elektrische Vorkheftrucks 3 t



IFOY AWARD

forklift truck
of the year 2014

TRAIKO⁸⁰



TOYOTA

MATERIAL HANDLING

Elektrische Vorkheftrucks 3 t

| Specificaties | | | | | 8FBMT30 |
|------------------|--|---|----------------------------------|----------------|-------------------------|
| Kenmerken | 1.1 | Fabrikant | | | TOYOTA |
| | 1.2 | Type | | | 8FBMT30 |
| | 1.3 | Aandrijving | | | Elektro |
| | 1.4 | Besturing | | | Zittend |
| | 1.5 | Hefvermogen | Q | kg | 3000 |
| | 1.6 | Bij lastzwaartepunt | c | mm | 500 |
| | 1.8 | Lastafstand | x | mm | 440 |
| | 1.9 | Wielbasis | y | mm | 1720 |
| Gewicht | 2.1 | Eigen gewicht | | kg | 5161 |
| | 2.2 | Asbelasting met last voor/achter | | kg | 7280/881 |
| | 2.3 | Asbelasting zonder last voor/achter | | kg | 2638/2524 |
| Wielen en banden | 3.1 | Banden - Lucht (P), Volrubber (SE), Cushion (R) | | | SE |
| | 3.2 | Bandenmaat voor | | | 23x10-12 |
| | 3.3 | Bandenmaat achter | | | 18x7-8 |
| | 3.5 | Wielen, aantal voor/achter (x = aangedreven) | | | 2x/2 |
| | 3.6 | Spoorbreedte voor | b ₁₀ | mm | 946 |
| | 3.7 | Spoorbreedte achter | b ₁₁ | mm | 940 |
| | Afmetingen | 4.1 | Neiging mast/voorover/achterover | α/β | deg |
| 4.2 | | Bouwhoogte, mast ingeschoven | h ₁ | mm | 2395 |
| 4.3 | | Vrije heffing | h ₂ | mm | 125 |
| 4.4 | | Hefbeweging | h ₃ | mm | 3300 |
| | | Hefhoogte | h ₂₃ | mm | 3345 |
| 4.5 | | Hoogte, mast in hoogste stand | h ₄ | mm | 4045 |
| 4.7 | | Hoogte bescherm dak (cabine) | h ₆ | mm | 2215 |
| 4.8 | | Zithoogte | h ₇ | mm | 1143 |
| 4.12 | | Hoogte trekpen | h ₁₀ | mm | 500 |
| 4.19 | | Totale lengte | l ₁ | mm | 3449 |
| 4.20 | | Lengte incl. vorkrug | l ₂ | mm | 2449 |
| 4.21 | | Totale breedte | b ₁ | mm | 1195 |
| 4.22 | | Vorkafmetingen | s/e/l | mm | 45/100/1000 |
| 4.23 | | Vorkenbord DIN 15173, klasse/type A, B | | | IIIA |
| 4.24 | | Breedte vorkenbord | b ₃ | mm | 1070 |
| 4.31 | | Bodemvrijheid belast, onderkant mast | m ₁ | mm | 95 |
| 4.32 | Bodemvrijheid midden wielbasis | m ₂ | mm | 127 | |
| 4.33 | Gangpadbreedte bij pallets 1000 x 1200 dwars | A _{st} | mm | 3779 | |
| 4.34 | Gangpadbreedte bij pallets 800 x 1200 langs | A _{st} | mm | 3978 | |
| 4.35 | Draaistraal | W _a | mm | 2138 | |
| 4.36 | Binnenstraal | b ₁₃ | mm | 532 | |
| Prestaties | 5.1 | Rijsnelheid met/zonder last | | km/h | 19/20 |
| | 5.2 | Hefsnelheid met/zonder last | | m/s | 0,40/0,55 |
| | 5.3 | Daalsnelheid met/zonder last | | m/s | 0,56/0,45 |
| | 5.5 | Trekkkracht met/zonder last | | N | 8900 |
| | 5.6 | Maximale trekkkracht met/zonder last | | N | 19000 |
| | 5.7 | Klimvermogen met/zonder last | | % | 13/23 |
| | 5.8 | Maximaal klimvermogen met/zonder last | | % | 22/29 |
| | 5.9 | Versnellingsstijd, met/zonder last | | s | 4,8/4,2 |
| | 5.10 | Bedrijfsrem | | | Mechanisch/hydraulische |
| | Motor | 6.1 | Rijmotorvermogen S2 60 min | | kW |
| 6.2 | | Pompmotorvermogen bij S3 15% | | kW | 25,5 |
| 6.3 | | Batterij volgens DIN 43531/35/36 A, B, C, nee | | | 43536 A |
| 6.4 | | Batterijspanning/batterijcapaciteit K _s | | V/Ah | 80/700 |
| 6.5 | | Batterijgewicht | | kg | 1863 |
| Andere | 8.1 | Aandrijving | | | AC |
| | 8.2 | Werkdruk voor aanbouwapparatuur | | bar | 160 |
| | 8.3 | Olie voor aanbouwapparatuur | | l/min | 40 |
| | 8.4 | Geluidsniveau op oorhoogte chauffeur, soort EN 12 053 | | dB(A) | 68,8 |

De prestaties en afmetingen van de truck zijn gebaseerd op nominale waarden. Hierop zijn enige afwijkingen mogelijk. De producten van Toyota en de technische gegevens van de producten kunnen zonder voorafgaand bericht worden gewijzigd.

Mastspecificaties en restcapaciteit

| Model | | V | | | | | FV | | | | FW | | | | FSV | | | | | FSW | | | | | | | |
|---------|---|----------|------|------|------|------|------|------|------|------|------|------|------|------|------|------|------|------|------|------|------|------|------|------|------|------|------|
| 8FBMT30 | Hefhoogte | h_{23} | 3005 | 3345 | 3745 | 4045 | 4545 | 3045 | 3345 | 3745 | 4045 | 3045 | 3345 | 3745 | 4045 | 4345 | 4745 | 5045 | 5545 | 6045 | 6545 | 4395 | 4745 | 5045 | 5545 | 6045 | 6545 |
| | Hefbeweging | h_3 | 2960 | 3300 | 3700 | 4000 | 4500 | 3000 | 3300 | 3700 | 4000 | 3000 | 3300 | 3700 | 4000 | 4300 | 4700 | 5000 | 5500 | 6000 | 6500 | 4350 | 4700 | 5000 | 5500 | 6000 | 6500 |
| | Masthoogte, mast ingeschoven | h_1 | 2215 | 2395 | 2585 | 2835 | 3085 | 2125 | 2255 | 2585 | 2835 | 2185 | 2355 | 2555 | 2755 | 2135 | 2235 | 2395 | 2585 | 2835 | 3085 | 2185 | 2305 | 2405 | 2605 | 2755 | 2955 |
| | Masthoogte, mast in hoogste stand ¹⁾ | h_4 | 3705 | 4045 | 4445 | 4745 | 5245 | 3740 | 4040 | 4440 | 4740 | 3675 | 3955 | 4355 | 4615 | 4930 | 5320 | 5630 | 6130 | 6630 | 7130 | 5005 | 5355 | 5655 | 6155 | 6655 | 7255 |
| | Masthoogte, mast in hoogste stand ²⁾ | h_4 | 4160 | 4500 | 4900 | 5200 | 5700 | 4200 | 4500 | 4900 | 5200 | 4200 | 4500 | 4900 | 5200 | 5500 | 5900 | 6200 | 6700 | 7200 | 7700 | 5550 | 5900 | 6200 | 6700 | 7200 | 7700 |
| | Vrije heffing, zonder lastrek | h_2 | 125 | 125 | 125 | 125 | 125 | 1395 | 1515 | 1845 | 1845 | 1510 | 1700 | 1900 | 2040 | 1550 | 1650 | 1810 | 2000 | 2250 | 2500 | 1530 | 1650 | 1750 | 1950 | 2100 | 2300 |
| | Vrije heffing, met lastrek | h_2 | 125 | 125 | 125 | 125 | 125 | 935 | 1055 | 1385 | 1385 | 985 | 1155 | 1355 | 1555 | 980 | 1080 | 1240 | 1430 | 1680 | 1930 | 985 | 1105 | 1205 | 1405 | 1555 | 1755 |

1) Zonder lastrek.

2) Met lastrek; Hoogte standaard lastrek is 1200 mm.

| Volrubberbanden | | V | | | | | FV | | | | FW | | | | FSV | | | | | FSW | | | | | | | |
|-----------------|--------------------------|-----|------|------|------|------|------|------|------|------|------|------|------|------|------|------|------|------|------|------|------|------|------|------|------|------|------|
| 8FBMT30 | Neighoek, voorw. | deg | 4,5 | 4,5 | 4,5 | 4,5 | 4,5 | 4,5 | 4,5 | 4,5 | 4,5 | 4,5 | 4,5 | 4,5 | 4,5 | 4,5 | 4,5 | 4,5 | 4,5 | 4,5 | 4,5 | 4,5 | 4,5 | 4,5 | 4,5 | 4,5 | 4,5 |
| | Neighoek, achterw. | deg | 8 | 8 | 8 | 8 | 6 | 8 | 8 | 8 | 8 | 8 | 8 | 8 | 8 | 6 | 6 | 6 | 6 | 6 | 6 | 6 | 6 | 6 | 6 | 6 | 6 |
| | Hefvermogen op 500 mm LC | kg | 3000 | 3000 | 3000 | 3000 | 3000 | 3000 | 3000 | 3000 | 3000 | 3000 | 3000 | 3000 | 3000 | 2950 | 2900 | 2850 | 2670 | 2190 | 2080 | 2950 | 2900 | 2850 | 2670 | 2190 | 2080 |

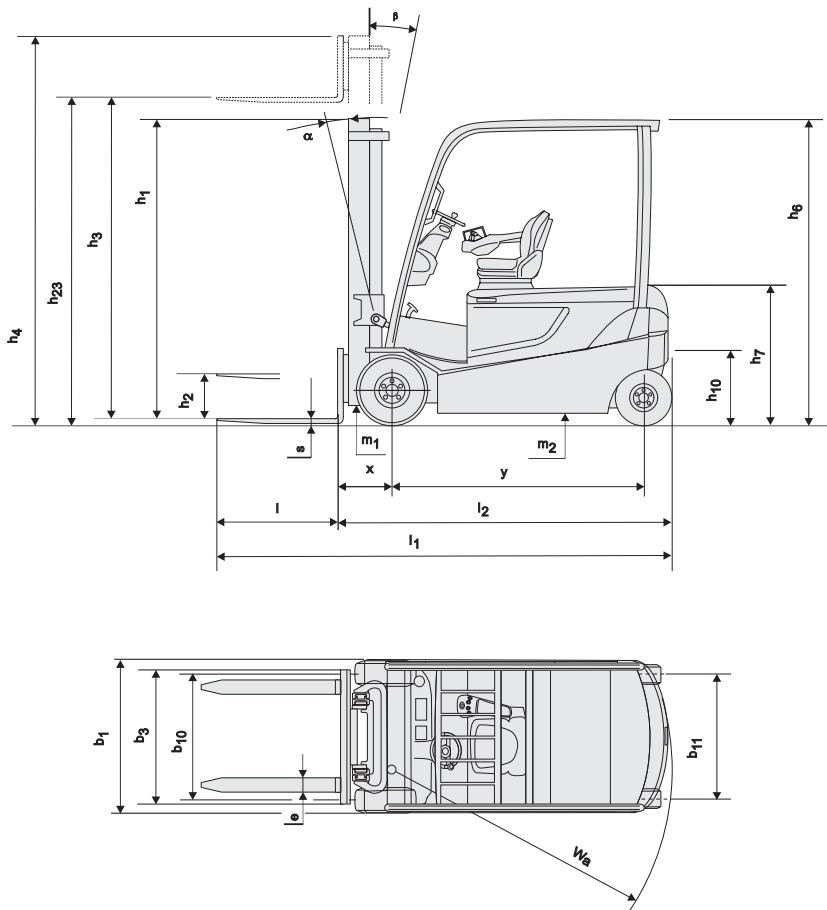

Standaard uitrusting:

- Toyota SAS (Systeem van Actieve Stabiliteit)
- Toyota AC Krachtbron
- Toyota ORS stoel (Operator Restraint System)
- Aan stoel gemonteerde armsteun met minilevers
- Doorkijkmast (Hefhoogte: 3300 mm)
- Lange vorken [Lengte: 1000 mm (8FBM(K)T20-45), 1200 mm (8FBMT50)]
- Vorkenbord [Breedte: 1070 mm (8FBM(K)T20-35), 1170 mm (8FBMT40-50)]
- Lastbeschermerk (Hoogte: 1200 mm)
- 3^e Stuurventiel
- Natte schijfremmen
- Breed rempedaal
- Volrubberbanden
- Volledig hydraulische stuurbekrachtiging
- Digitaal multifunctioneel display
- Verstelbare stuurkolom met geheugen
- Noodstopknop geïntegreerd in armsteun

The logo for HERMANS HEFTRUCKS is displayed within a rectangular box. The word "HERMANS" is in a large, bold, grey sans-serif font. Below it, the word "HEFTRUCKS" is in a smaller, bold, red sans-serif font. A red horizontal line is positioned under the "HEFTRUCKS" text, extending from the left side of the "H" to the right.

TOYOTA

MATERIAL HANDLING