



# MH 25 - 4 T Buggie *Evolution*

## Capaciteit

 MH 25 - 4 T Buggie .....2500 kg  
bij 500 mm lastzwaartepunt

 **Standaard hefhoogte** .....3.30 m

 **Banden**  
Voor.....275/80 R20 XM 27 Zonder binnenband  
Achter.....27.10 - 12 14 PR IC 30

 **Vorken (mm)**  
Lengte.....1100  
Breedte x dikte.....100 x 40  
Maximum afstand tussen buitenkant vorken.....1260

 **Hydraulisch bediende olieremmen**

 **Perkins motor**  
Type.....404 C - 22T  
Capaciteit .....4 cilinders - 2216 cm<sup>3</sup>  
Vermogen (ISO TR 14396) .....60 HP/44.7 kw  
Maximumkoppel. ....190 Nm bij 1800 t.p.m.  
Directe inspuiting  
Watergekoeld

 **Transmissie.....HYDROSTATISCH**  
Wiel aandrijving.....4  
Elektro-hydraulische achteruitrij schakelaar  
Hydraulische motoren voor voorwielen.....Rexroth  
Hydraulische motoren voor achterwielen .....Poclairn  
Snelheid vooruit/achteruit.....1/1  
Maximum rijsnelheid.....14 km/h  
Differentieel slot: door het verdelen van de  
hydraulische stroom tussen voor en achter

 **Hydrauliek**  
Hoofdpomp.....180 bar/79 l/mn  
Stuurpomp.....125 bar/79 l/mn

 **Capaciteit**  
Cooling systeem .....10.5 l.  
Motor olie.....9.75 l.  
Transmissie olie.....95 l.  
Brandstof tank .....73.5 l.

 **Eigen gewicht (met vorken)**  
**Totale breedte**.....1.44 m  
**Totale hoogte (beschermdak)**.....1.99 m  
**Totale lengte**.....4.04 m  
**Bodemvrijheid**.....260 mm

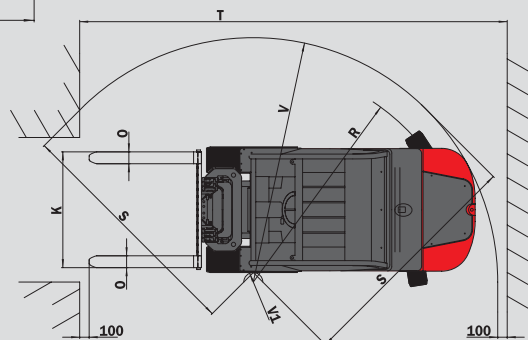
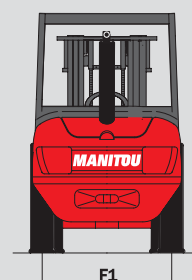
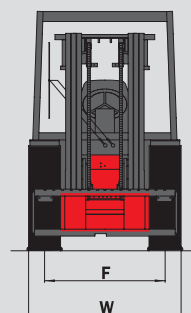
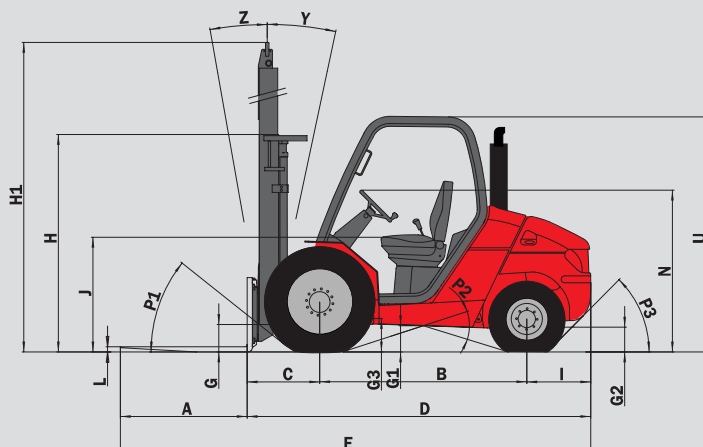

	MH 25-4 T
A	1100
B	1800
C	625
D	2945
E	4045
F	1160
F1	1164
G	265
G*	235
G1	260
G1*	260
G2	215
G2*	230
G3	270
H	1835
H*	1945
H1	4070
H1*	4469
I	520
J	1025
K	1260
L	40
N	1450
O	100
P1	49.5°
P2	40.5°
P3	44°
R	3045
S	2500
T	5090
U	1990
V	3265
V1	1080
W	1440
Y	12°
Z	10°

G\* - G1\* - G2\* : onder lading  
H - H1 - R : standaard  
H\* - H1\* : optie

## Standaard

- Kantelbare bestuurderscabine (Elektro-hydraulische lift)
- Voor- en achteruit
- Veiligheidsgordel
- Urenteller
- Ruitenwisser voor en achter
- Hydraulisch differentieel met elektrohydraulische bediening
- Vergrendelbare parkeerremschakelaar
- Achteruitrijschakelaar op stuurkolom
- ...

## Opties

- Baanverlichting
- Stoplichten
- Werklichten
- Achteruitrijlichten
- Achteruitrijspiegel
- Zwaailicht
- Gesloten cabine met verwarming
- Achteruitrij-alarm
- Verschillende voorzetstukken zoals bakken, side-shift, klemmen, enz.